

# MALAWI LADY fialové

» Jízdní kola » Horská kola



číslo zboží	8810142
Model	MALAWI
Určení	Dámské
Průměr kol	29 "

2x9 Dámské horské kolo 29" s hliníkovým rámem Maxbike M609, řazení Shimano CUES SL-U4000, přehazovačka Shimano CUES RD-U4020, vidlice Suntour XCM HLO 29" disc se zdvihem 100 mm, kazeta Shimano CUES CS-LG300 11-36T, brzdy Shimano Shimano MT200 se 160 mm kotouči, sedlo DDK MTB

Dostupnost na hlavním skladě: 12 ks

# MALAWI LADY fialové

» Jízdní kola » Horská kola

## Popis

Dámská varianta modelu Malawi nabízí stejnou svižnost, lehkost a zábavný charakter, ale s geometrií uzpůsobenou ženské postavě. Rám Maxbike M609-D má sníženou horní rámovou trubku, což usnadňuje nasazení a sesedání, a zároveň přináší lepší komfort a přirozenější posed. Díky spolehlivému řazení Shimano CUES 2x9 s dvouřevodníkem, odpružené vidlici Suntour a výkonným brzdám Shimano MT200 je Malawi Lady ideální volbou pro cyklistky, které hledají hravé a dobře ovladatelné horské kolo.

### Hlavní přednosti kola:

#### • Lehký hliníkový rám Maxbike M609-D

Rám Maxbike M609-D z hliníku AL6061 je navržen tak, aby lépe odpovídal ženské postavě. Díky snížené horní rámové trubce je nasazení i sesedání jednodušší, zatímco celková geometrie přispívá k pohodlnějšímu posedu a snadnému ovládní kola.

#### • Odpružená vidlice Suntour pro jistotu v terénu

Vidlice Suntour XCM HLO 29" se zdvihem 100 mm tlumí nerovnosti a zvyšuje stabilitu na hrubém povrchu. Možnost uzamčení vidlice umožňuje efektivnější šlapání na rovných úsecích.

#### • Převody Shimano CUES 2x9 - široký rozsah pro každou trasu

Pohon Shimano CUES SL-U4000 2x9 s technologií LINKGLIDE nabízí hladké řazení i pod zátěží a delší životnost komponentů. Kazeta 11-36T zajišťuje snadné výjezdy i svižnou jízdu po rovinách.

#### • Spolehlivé hydraulické brzdy Shimano MT200

Brzdy Shimano MT200 poskytují přesné a bezpečné brzdění, takže kolo budete mít vždy pod kontrolou - ať už se jedná o prudké sjezdy nebo rychlé zastavení v městském provozu.

#### • Obratná a odolná zapletená kola Ryde Rival

Ráfky Ryde Rival s náboji Shimano HB-QC300 přinášejí jisté vedení stopy a rychlou akceleraci, což dává kolu živý a hravý charakter.

#### • Komponenty navržené pro pohodlí a kontrolu

Řídítka Maxbike ATB poskytují jistý úchop a snadné ovládní, představec Maxbike D479 přispívá k stabilitě při vyšší rychlosti, zatímco sedlovka Maxbike SP-215 a ergonomické sedlo DDK MTB zajistí komfort i na delších trasách.

MAXBIKE Malawi Lady - více zábavy, větší jistota. Díky přizpůsobené geometrii, širokému rozsahu převodů a skvělé ovladatelnosti je MAXBIKE Malawi Lady ideální volbou pro cyklistky, které hledají spolehlivé horské kolo na sportovní jízdu i dobrodružné výpravy. Ať už míříte do lesa, na trail nebo na svižnou projíždku, Malawi Lady vám poskytne jistotu, pohodlí a radost z každého kilometru.

### Geometrie rámu:

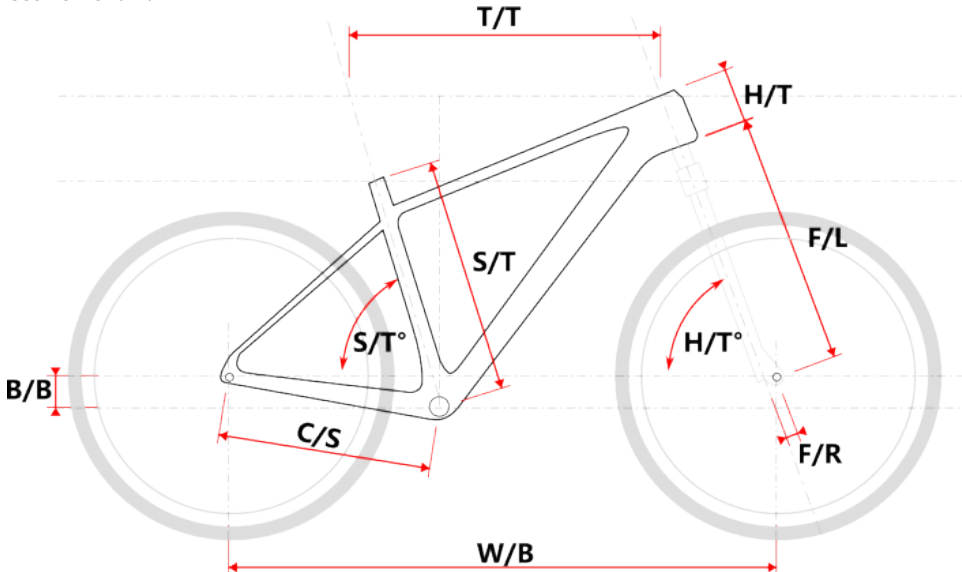

Model	vel.	vel."	W/B	S/T	S/T°	H/T	H/T°	C/S	B/B	F/R	F/L	T/T	Brakes
M609-D	M	15"	1085	381	73°	120	69°	450	60	43	490	580	Disc
M609-D	L	17"	1110	432	73°	120	69°	450	60	43	490	595	Disc

### Tabulka velikostí:

cm	150	155	160	165	170	175	180	185	190	195	200	> 200
MTB			M									
lady				L								

**Upozornění:** Tabulka doporučených velikostí rámu pro MTB kola slouží pouze jako orientační pomůcka. Vzhledem k individuálním rozdílům v tělesné stavbě každého jezdce nemusí vždy přesně odpovídat skutečnosti. Nejlepším způsobem, jak si ověřit správnou velikost rámu, je zkušební jízda u autorizovaného prodejce.

## Parametry zboží

Model	MALAWI
Modelový rok	2025
Průměr kol "	29 "
Určení	Dámské
Model Rámu	Maxbike M609
Vidlice	Suntour XCM HLO 29" disc
Řazení	Shimano CUES SL-U4000
Počet rychlostí	2x9
Přehazovačka	Shimano CUES RD-U4020
Přesmykač	Shimano CUES FD-U4000
Kazeta	Shimano CUES CS-LG300 11-36z
Klíky	Shimano CUES FC-U4000, 36-22z
Řetěz	Shimano CUES CN-LG500
Brzdy	Shimano MT200
Kotouče	Shimano SMRT30 160mm centrlock
Zapletená kola	Ryde Rival/Shimano HB-QC300
Pláště	Schwalbe Smart Sam drát 57-622
Řídítka	Maxbike ATB 20mm 720mm
Gripy	Velo-311
Sedlo	DDK MTB
Pedály	Feimin FP-872
Typ brzd	DISC