

CIVITA 26 červená

» Elektrokola » City elektrokola



| | |
|-------------|---------|
| číslo zboží | 7550101 |
| Model | CIVITA |
| Průměr kol | 26 " |

1x8 městské elektrokolo 26" s nízkým nástupem a zadním motorem Bafang G020, 45 Nm, 36 V / 250 W, plně integrovaná baterie do rámu EEL Mini 504 Wh, 14 Ah, 36 V, odpružená vidlice Suntour NEX HLO 26", řazení Shimano SL-M315, přehazovačka Shimano Altus RD-M310, sedlo DDK-D102MF Comfort Plus, výbava: stojan, blatníky, nosič a bateriová světla

Dostupnost na hlavním skladě: Není skladem

CIVITA 26 červená

» Elektrokola » City elektrokola

Popis

Civita 26 - pohodlí a elegance v městském provozu

Objevte nový rozměr městské mobility s elektrokolem Civita, které spojuje pohodlí, praktičnost a moderní technologie. Díky nízkému nástupu, výkonnému motoru a kompletní výbavě je ideální volbou pro každodenní dojíždění, výlety po městě i pohodové projíždky. Kola o průměru 26" zaručují, že je kolo mrštné, hbité a snadno se s ním manévruje, což z něj dělá ideálního společníka pro proplétání se křivolakými městskými uličkami.

Hlavní přednosti kola:

• Pohodlný nástup a integrovaná baterie

Rám s nízkým nástupem umožňuje snadné nasedání i sesedání, což ocení každý jezdec bez ohledu na věk či zkušenosti. Baterie o kapacitě 504 Wh (14 Ah, 36 V) je elegantně integrovaná do rámu, což přispívá nejen k čistému designu, ale i k ideálnímu rozložení hmotnosti a stabilitě kola.

• Výkonný a efektivní motor Bafang G020 s otáčkovým senzorem

Zadní motor Bafang G020 s výkonem 250 W a točivým momentem 45 Nm poskytuje plynulou a spolehlivou podporu při každém šlápnutí. Díky efektivnímu přenosu točivého momentu nabízí skvělou akceleraci a přirozený pocit z jízdy. Motor je vybaven volnoběžkou, což znamená, že při šlapání bez asistence neklade téměř žádný odpor - jízda tak zůstává plynulá a pohodlná i bez elektrické podpory.

• Odpružená vidlice pro komfortní jízdu

Přední odpružená vidlice efektivně tlumí nerovnosti, což zajišťuje pohodlí i na hrubším městském povrchu, dlažbě nebo nebezpečných stezkách.

• Kompletní výbava pro každodenní použití

Kolo je vybaveno stojanem, blatníky, zadním nosičem a bateriovými světly, která zajišťují bezpečnost i v horších světelných podmínkách. Pro maximální pohodlí je součástí výbavy také komfortní gelové sedlo DDK-D102MF Comfort Plus, které minimalizuje otřesy a poskytuje příjemnou oporu i při delších jízdách. Stačí nasednout a vyrazit - bez starostí o dodatečné doplňky.

Toto elektrokolo kombinuje komfort, výkon a praktičnost do jediného elegantního celku. Ať už vyrazíte na nákup, do práce nebo na víkendovou projíždku, Civita vám poskytne pohodlnou jízdu v jakýchkoli podmínkách.

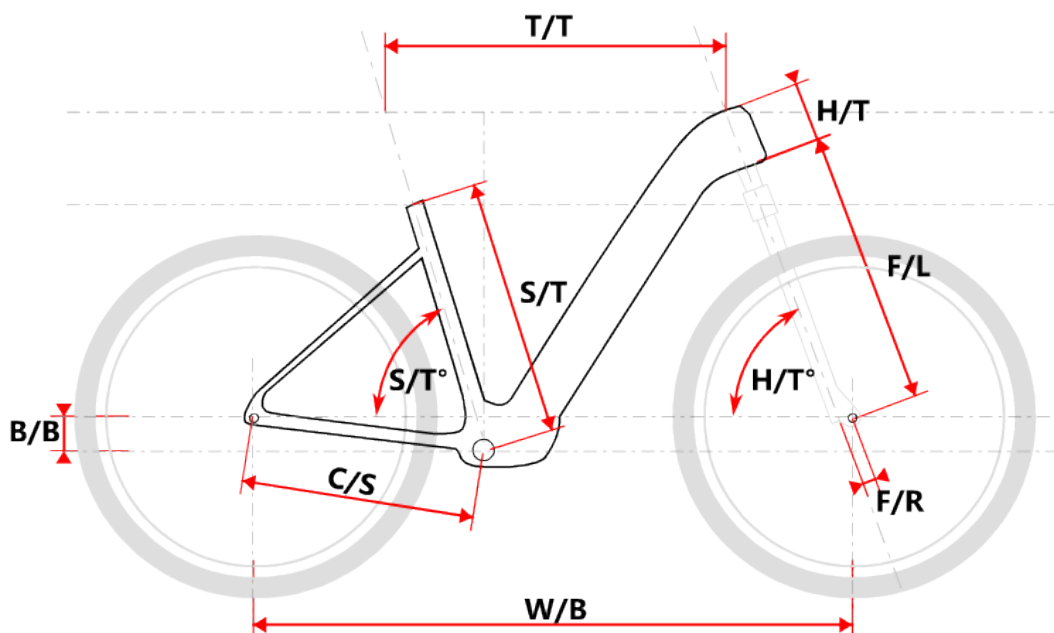

Model vel." W/B S/T S/T° H/T H/T° C/S B/B F/R F/L T/T Brake

Civita 28 18 1103 457 73° 160 69,5° 455 50 44 465 580 Disc

Civita 26 18 1087 457 73° 160 69,5° 445 35 44 445 570 Disc

Parametry zboží

| | |
|-----------------|---|
| Model | CIVITA |
| Modelový rok | 2025 |
| Průměr kol " | 26 " |
| Motor | Bafang G020 |
| Typ motoru | Zadní |
| Baterie | 14Ah |
| Display | Bafang DPC11 Uart |
| Vidlice | Suntour NEX HLO 26" |
| Řazení | Shimano M315-8 |
| Počet rychlostí | 1x8 |
| Přehazovačka | Shimano Altus RDM310 |
| Kazeta | S-ride CS-M200 |
| Kličky | Prowheel Q38PP City Al 38z |
| Řetěz | KMC Z8 |
| Brzdy | ZOOM HB-875 |
| Kotouče | ZOOM HS1 160mm |
| Zapletená kola | Shimano HB-TX505/Remerx Rocky 23 622x23 |
| Pláště | Rubena 26" 47-559 V66 Flash reflex |
| Řídítka | Al City 660mm, 23 stupňů back sweep |
| Gripy | Velo V-1389AD2 |
| Sedlo | DDK-D102MF Comfort Plus |
| Pedály | Feimin FP-872 |
| Typ brzd | DISC |